

Конфигурирование блоков подготовки воздуха. Серия МС.

Присоединение G1/4, G3/8 и G1/2.

Блоки подготовки воздуха Серии МС в собранном состоянии более легко заказать (одна кодировка) и смонтировать.

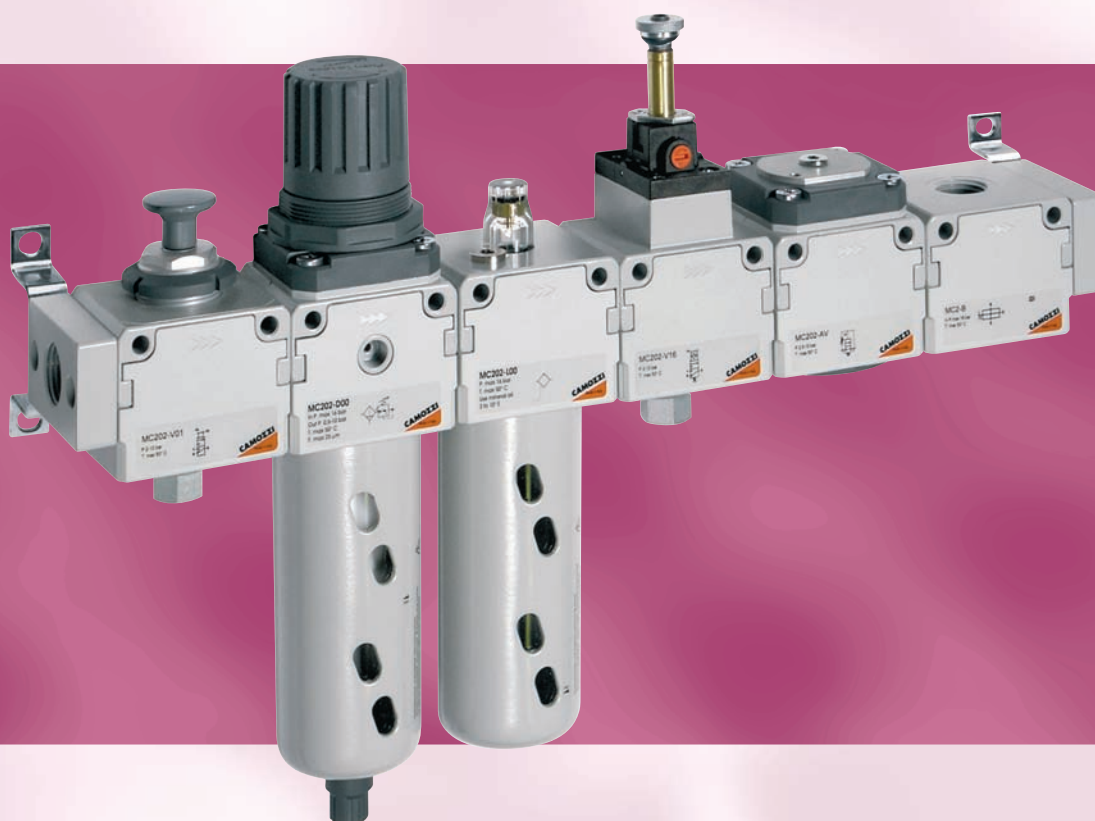

ОБЩИЕ ХАРАКТЕРИСТИКИ

Конструкция	модульная, компактная
Материалы	алюминиевый сплав (zama), латунь, NBR, технополимер
Присоединение	G1/4 - G3/8 - G1/2
Крепление	вертикальное, к магистрали или к стене
Рабочая температура	0°C ÷ 50°C при 10 бар
Покрытие	эмаль
Расход	определен при 6 бар входного давления при $\Delta P=1$ ($\Delta P=0,5$ только для FRL)

КОДИРОВКА БЛОКОВ ПОДГОТОВКИ ВОЗДУХА СЕРИИ MC В СБОРЕ

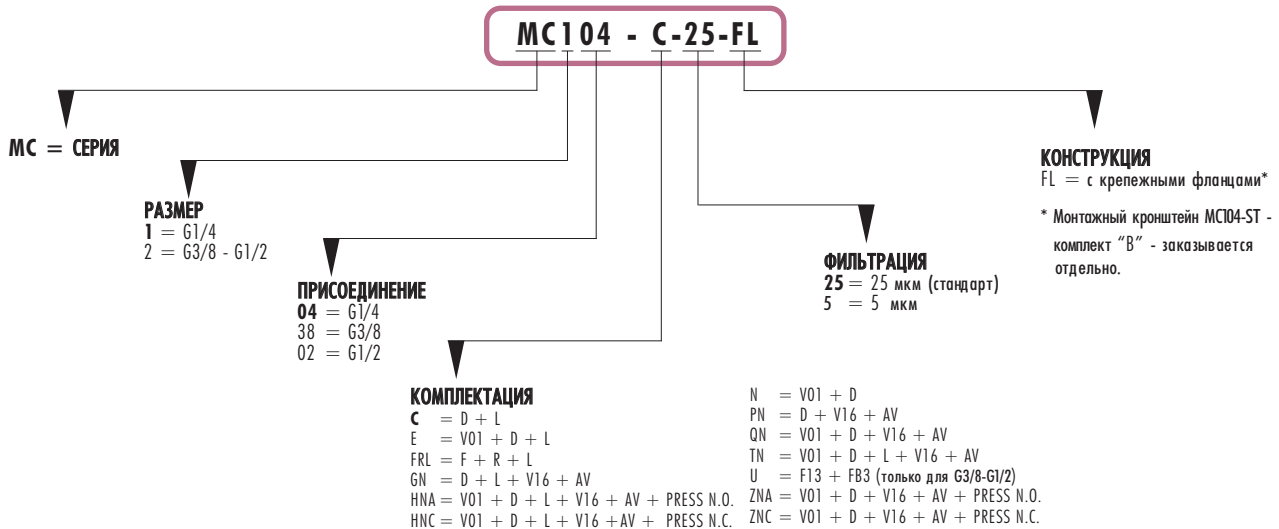

D	Фильтр-регулятор 0-10 бар с ручным/полуавтоматическим режимом слива конденсата и фильтрующим элементом 5 мкм или 25 мкм
V01	Клапан 3/2 лин/поз с ручным управлением
L	Маслораспылитель
V16	Клапан 3/2 лин/поза с электромагнитным управлением

F	Фильтр 5 мкм или 25 мкм
R	Регулятор 0 - 10 бар
AV	Клапан мягкого пуска
PRESS	Реле давления (Н.З.- нормально закрытый или Н.О.- нормально открытый)

Вариант сборки C

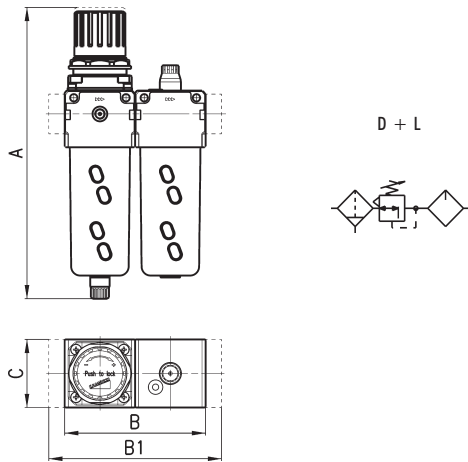

РАЗМЕРЫ

Мод.	A	B	C	Расход Нл/мин
MC104-C-25	193,5	90	45	1450
MC238-C-25	256,5	124	60	4800
MC202-C-25	256,5	124	60	4900

РАЗМЕРЫ

Мод.	A	B1	C	Расход Нл/мин
MC104-C-25-FL	193,5	114	45	1450
MC238-C-25-FL	256,5	152	60	4800
MC202-C-25-FL	256,5	152	60	4900

Вариант сборки E

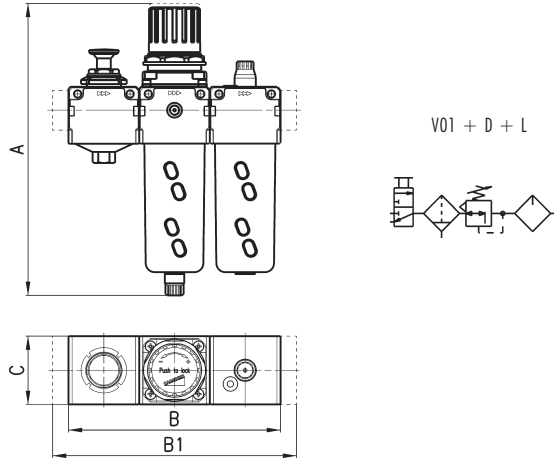

РАЗМЕРЫ

Мод.	A	B	C	Расход Нл/мин
MC104-E-25	193,5	135	45	1450
MC238-E-25	256,5	186	60	4800
MC202-E-25	256,5	186	60	4950

РАЗМЕРЫ

Мод.	A	B1	C	Расход Нл/мин
MC104-E-25-FL	193,5	159	45	1450
MC238-E-25-FL	256,5	214	60	4800
MC202-E-25-FL	256,5	214	60	4950

Вариант сборки FRL

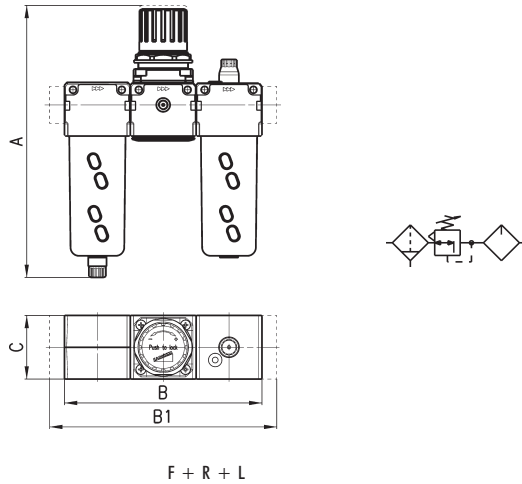

F + R + L

РАЗМЕРЫ

Мод.	A	B	C	Расход Нл/мин
MC104-FRL-25	193	135	45	1450
MC238-FRL-25	256,5	186	60	4800
MC202-FRL-25	256,5	186	60	4900

РАЗМЕРЫ

Мод.	A	B1	C	Расход Нл/мин
MC104-FRL-25-FL	193,5	159	45	1450
MC238-FRL-25-FL	256,5	214	60	4800
MC202-FRL-25-FL	256,5	214	60	4900

Вариант сборки GN

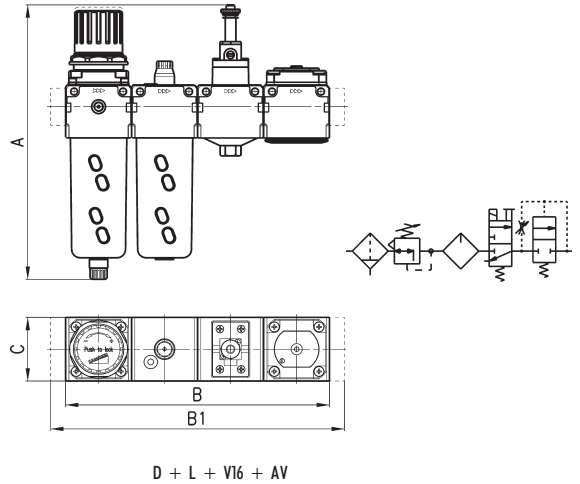

D + L + V16 + AV

РАЗМЕРЫ

Мод.	A	B	C	Расход Нл/мин
MC104-GN-25	208	180	45	1450
MC238-GN-25	259	248	60	4800
MC202-GN-25	259	248	60	4900

РАЗМЕРЫ

Мод.	A	B1	C	Расход Нл/мин
MC104-GN-25-FL	208	204	45	1450
MC238-GN-25-FL	259	276	60	4800
MC202-GN-25-FL	259	276	60	4950

Вариант сборки HN...

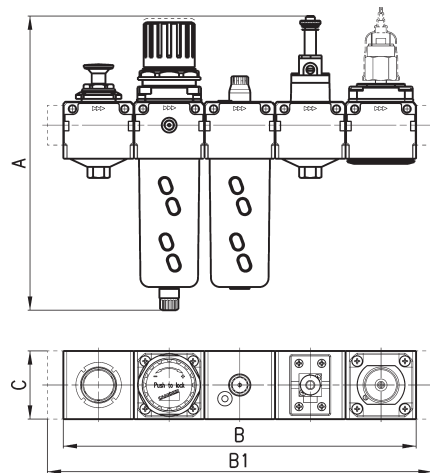

V01 + D + L + V16 + AV + PRESS

РАЗМЕРЫ

Мод.	A	B	C	Расход Нл/мин
MC104-HN...-25	208	225	45	1450
MC238-HN...-25	259	310	60	4800
MC202-HN...-25	259	310	60	4950

РАЗМЕРЫ

Мод.	A	B1	C	Расход Нл/мин
MC104-HN...-25-FL	208	249	45	1450
MC238-HN...-25-FL	259	338	60	4800
MC202-HN...-25-FL	259	338	60	4950

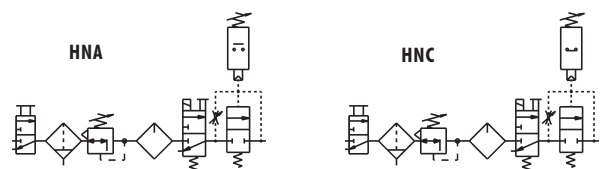

Вариант сборки N

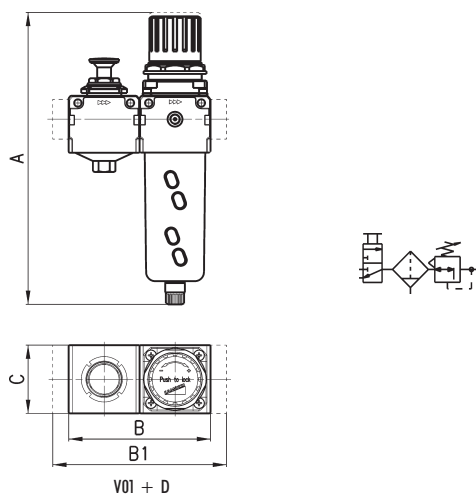

РАЗМЕРЫ				
Мод.	A	B	C	Расход Нл/мин
MC104-N-25	193,5	90	45	1450
MC238-N-25	256,5	124	60	4800
MC202-N-25	256,5	124	60	4950

РАЗМЕРЫ				
Мод.	A	B1	C	Расход Нл/мин
MC104-N-25-FL	193,5	114	45	1450
MC238-N-25-FL	256,5	152	60	4800
MC202-N-25-FL	256,5	152	60	4950

Вариант сборки PN

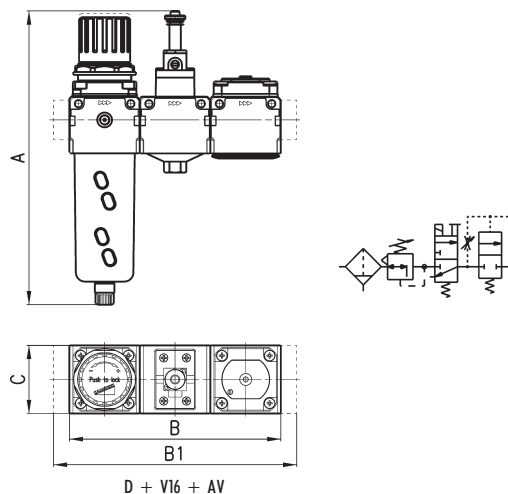

РАЗМЕРЫ				
Мод.	A	B	C	Расход Нл/мин
MC104-PN-25	208	135	45	1450
MC238-PN-25	259	186	60	4800
MC202-PN-25	259	186	60	4950

РАЗМЕРЫ				
Мод.	A	B1	C	Расход Нл/мин
MC104-PN-25-FL	208	159	45	1450
MC238-PN-25-FL	259	214	60	4800
MC202-PN-25-FL	259	214	60	4950

Вариант сборки QN

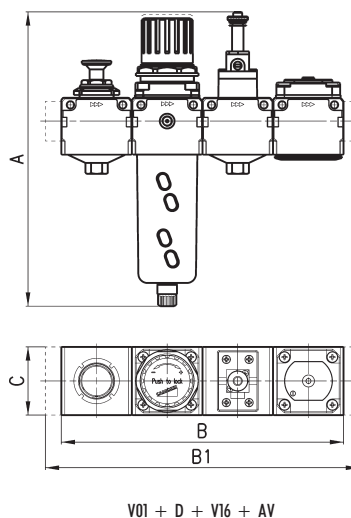

РАЗМЕРЫ				
Мод.	A	B	C	Расход Нл/мин
MC104-QN-25	208	180	45	1450
MC238-QN-25	259	248	60	4800
MC202-QN-25	259	248	60	4950

РАЗМЕРЫ				
Мод.	A	B1	C	Расход Нл/мин
MC104-QN-25-FL	208	204	45	1450
MC238-QN-25-FL	259	276	60	4800
MC202-QN-25-FL	259	276	60	4950

Вариант сборки TN

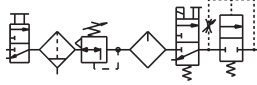

РАЗМЕРЫ				
Мод.	A	B	C	Расход Нл/мин
МС104-TN-25	208	225	45	1450
МС238-TN-25	259	310	60	4800
МС202-TN-25	259	310	60	4950

РАЗМЕРЫ				
Мод.	A	B1	C	Расход Нл/мин
МС104-TN-25-FL	208	249	45	1450
МС238-TN-25-FL	259	338	60	4800
МС202-TN-25-FL	259	338	60	4950

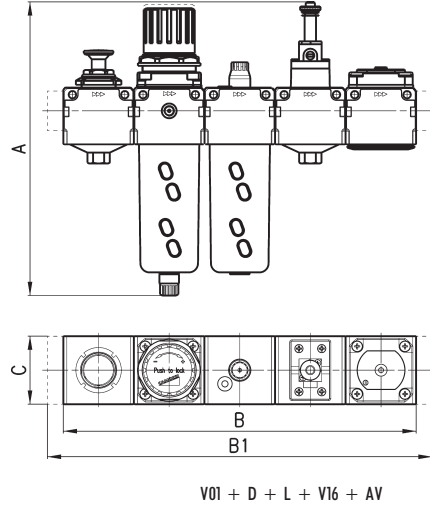

Вариант сборки U...



РАЗМЕРЫ				
Мод.	A	B	C	Расход Нл/мин
МС238-U-25	180	124	60	2050
МС202-U-25	180	124	60	2300

РАЗМЕРЫ				
Мод.	A	B1	C	Расход Нл/мин
МС238-U-25-FL	184	152	60	2050
МС202-U-25-FL	184	152	60	2300

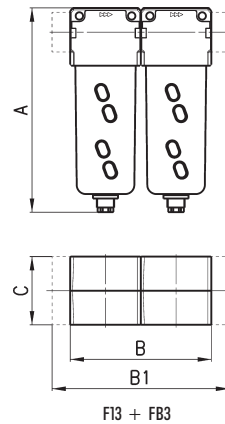

Вариант сборки ZN...

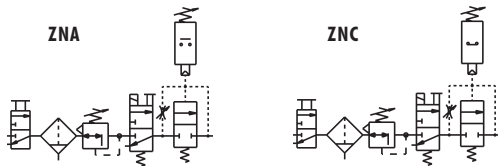

РАЗМЕРЫ				
Мод.	A	B	C	Расход Нл/мин
МС104-ZN...-25	208	180	45	1450
МС238-ZN...-25	259	248	60	4800
МС202-ZN...-25	259	248	60	4950

РАЗМЕРЫ				
Мод.	A	B1	C	Расход Нл/мин
МС104-ZN...-25-FL	208	204	45	1450
МС238-ZN...-25-FL	259	276	60	4800
МС202-ZN...-25-FL	259	276	60	4950

